



**Sunshade
Experts**

fr 13-08-2020

Instructions de montage

MATERA Veranda

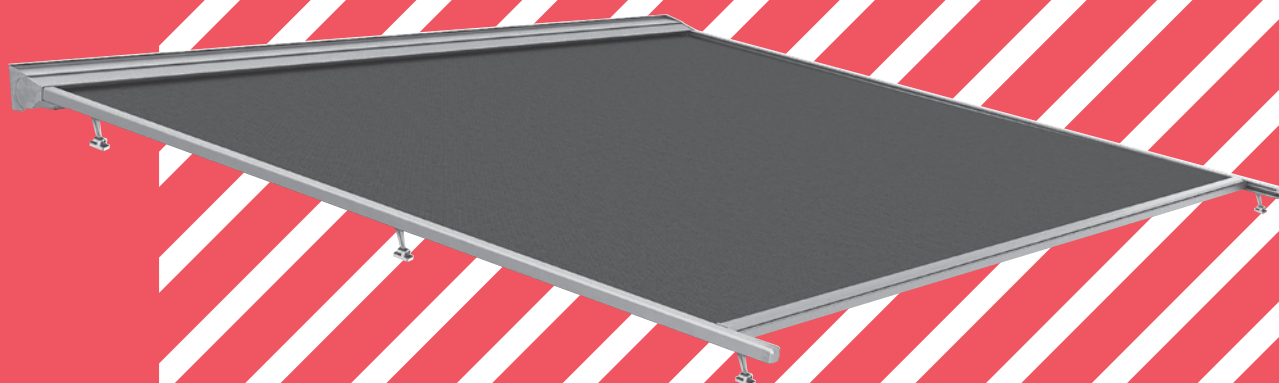

Dimensions hors tout

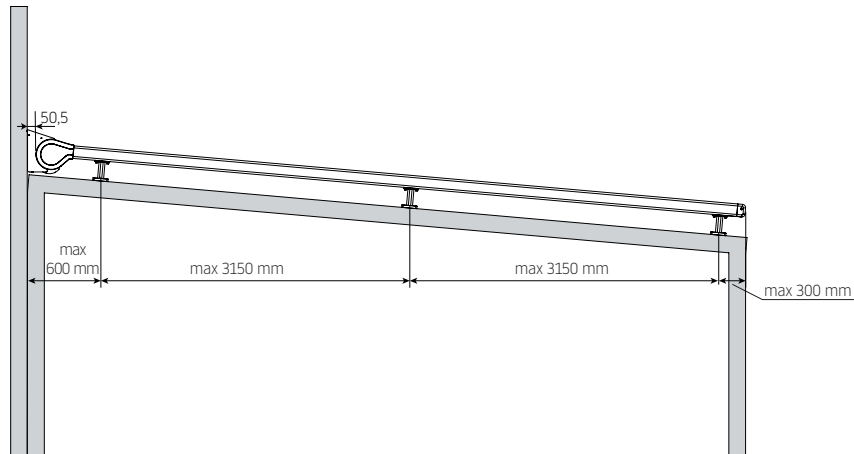

Dimensions minimales

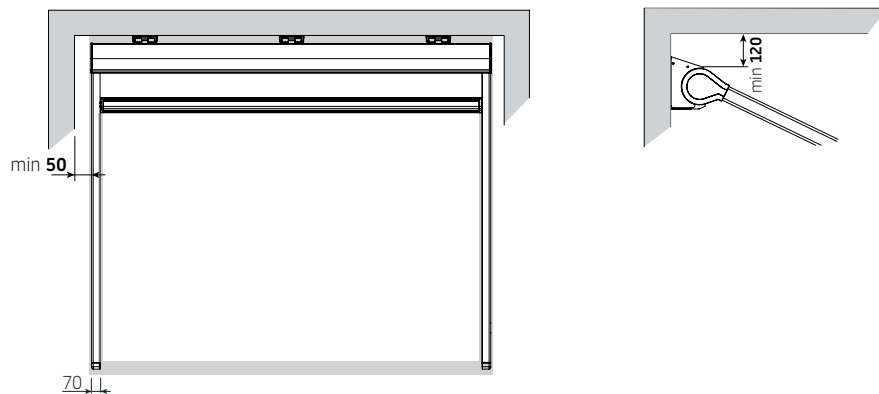

Répartition des supports de montage

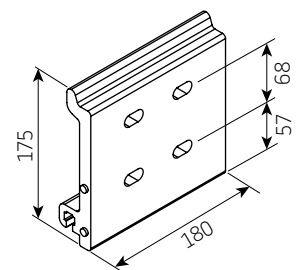
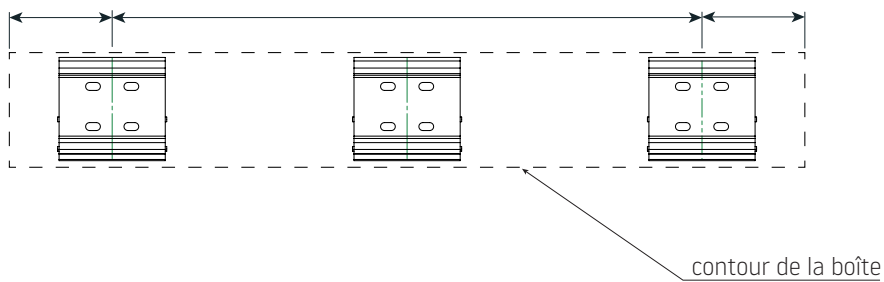

Réduire les inégalités

En option

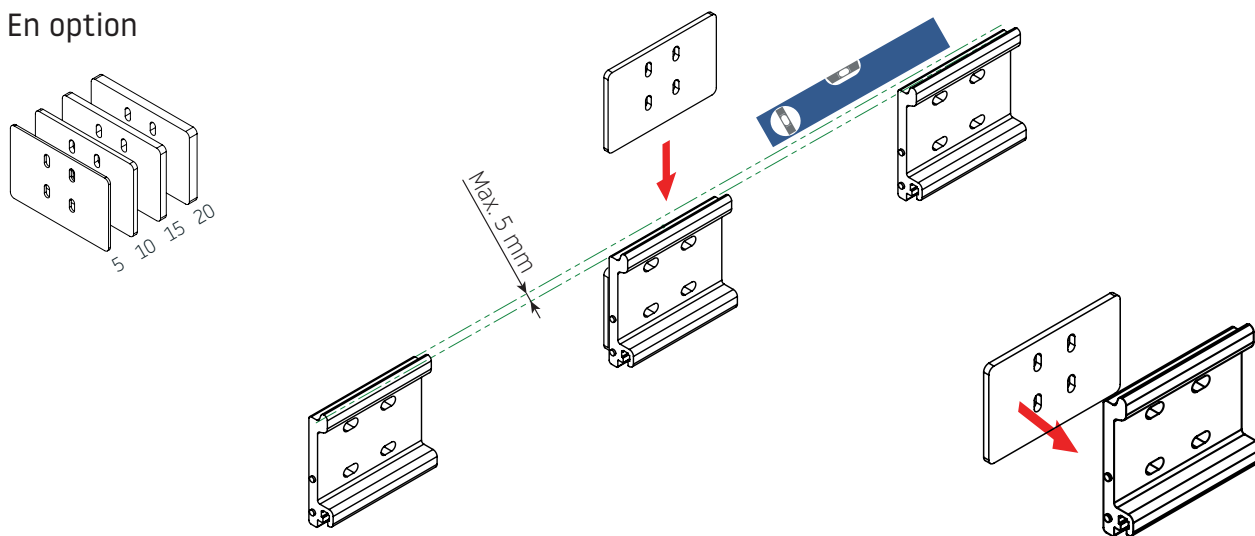

Désignation des emplacements de montage des supports muraux

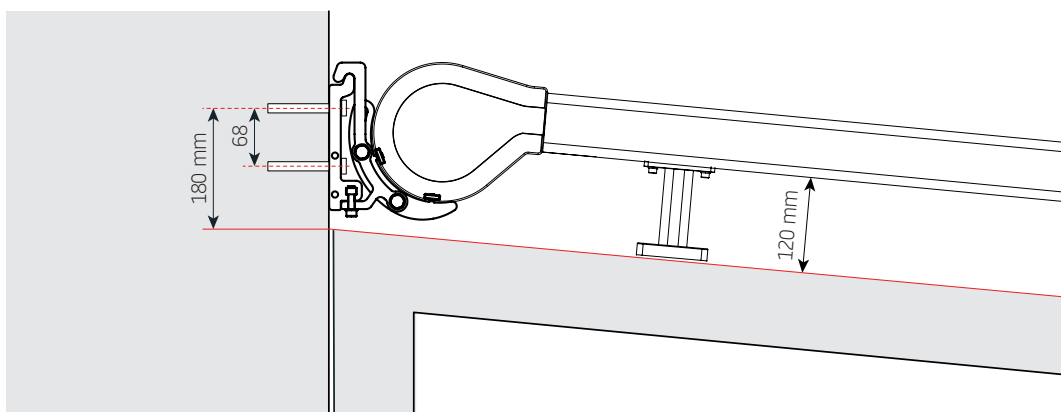

Installation de supports muraux

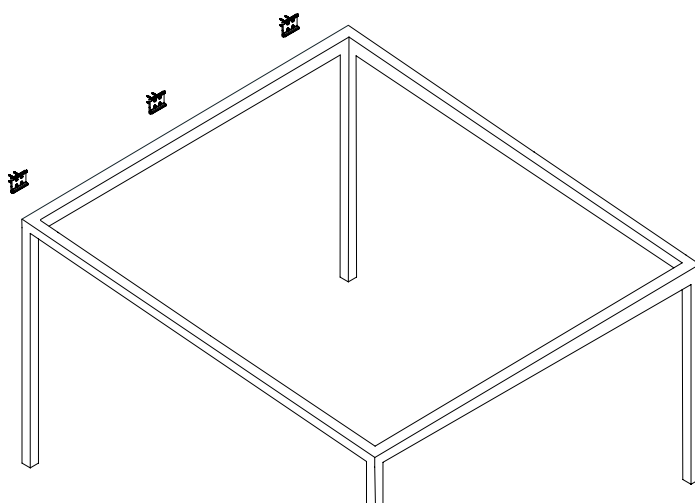

Mise en place du caisson sur les supports muraux

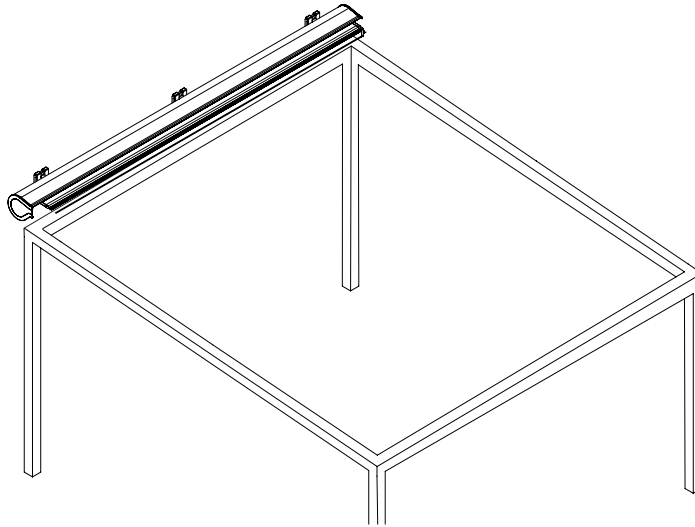

Montage du caisson

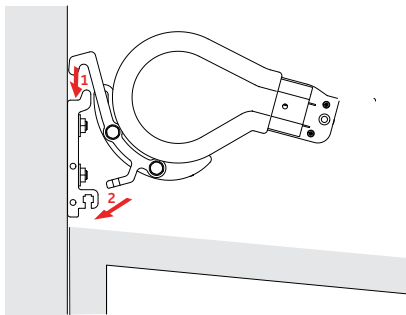

1. Abaissez le caisson et accrochez - le à la plaque murale
2. Faites glisser la partie inférieure de la fixation dans la plaque murale

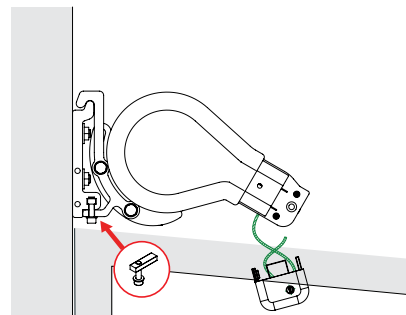

3. Insérez les verrous de montage et serrez la vis

Placement des pieds pour coulisses - dimensions générales

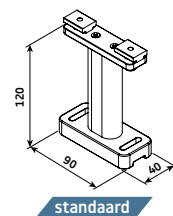
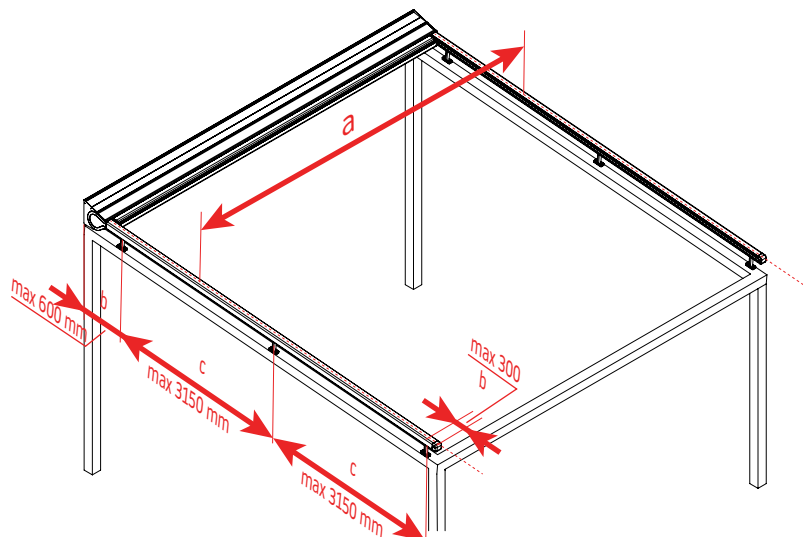

Perçage de trous pour pied de fixations

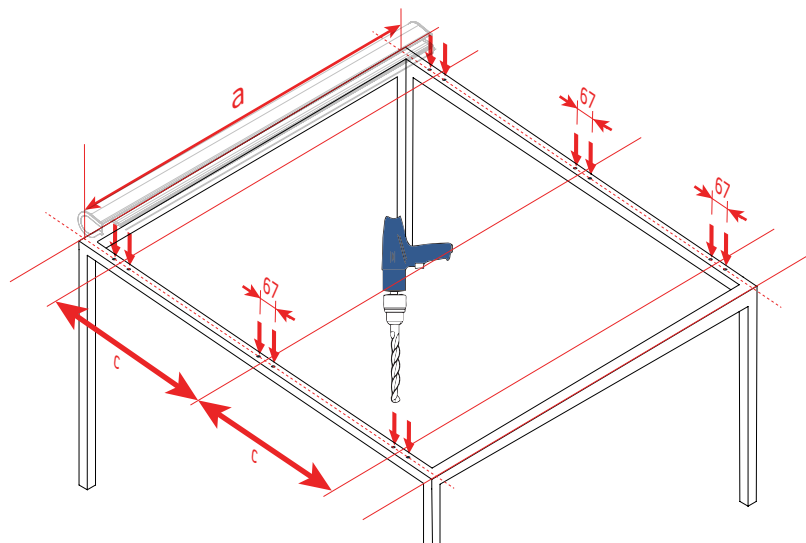

Montage des pieds de coulisses

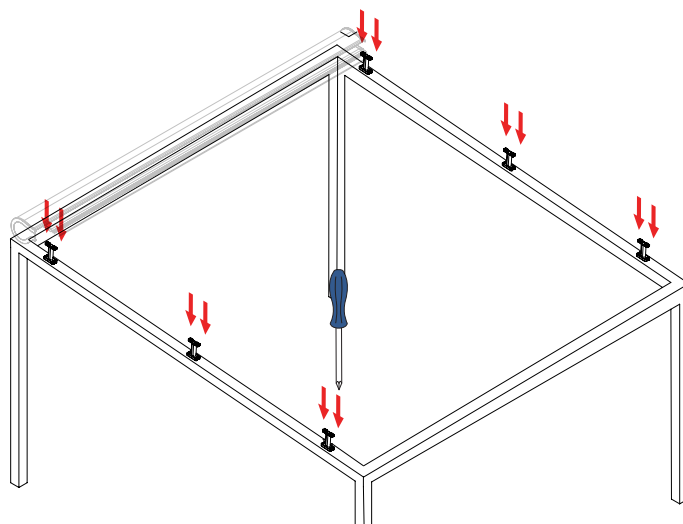

Faites glisser les coulisses sur les pieds

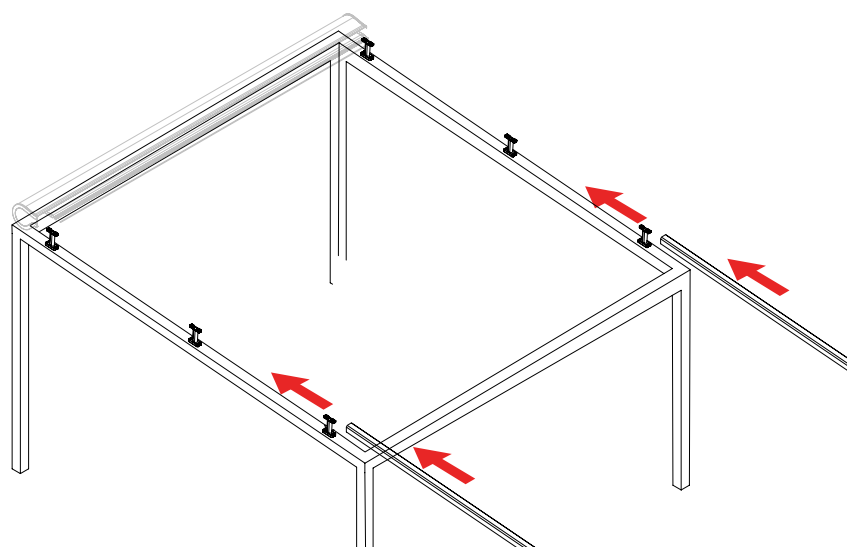

Glissement des coulisses

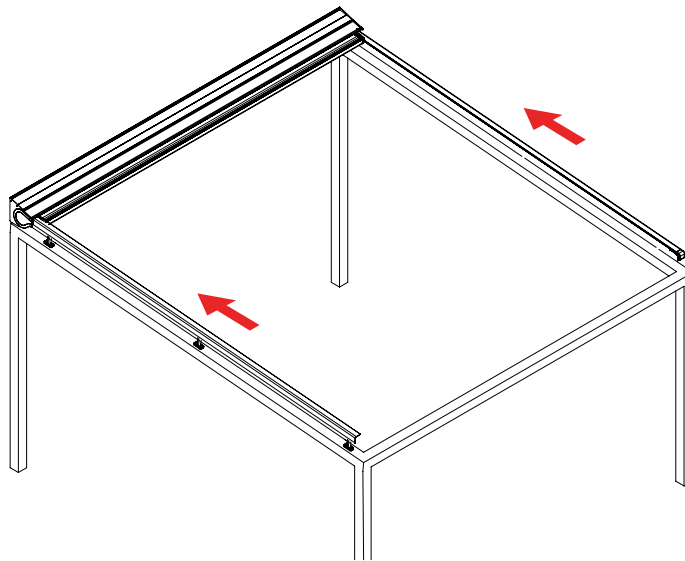

Installation des coulisses

1. Avant d'insérer les coulisses
déplacer le rail avant d'environ 10 cm

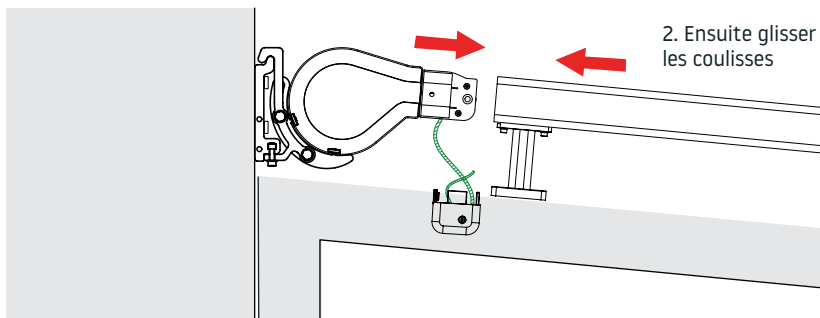

2. Ensuite glisser
les coulisses

Attention!

Portez une attention particulière à:

- Câble - mis au milieu de la coulisse et tirez-la avec le capuchon vers la fin de la coulisse
- Fermeture à glissière - insérer la dans l'inlay
- Les coulisses ne sont PAS symétriques! Vous devez les monter pour que les symboles sur la coulisse et sur le caisson coïncident.

Vérification des supports diagonaux et verticaux

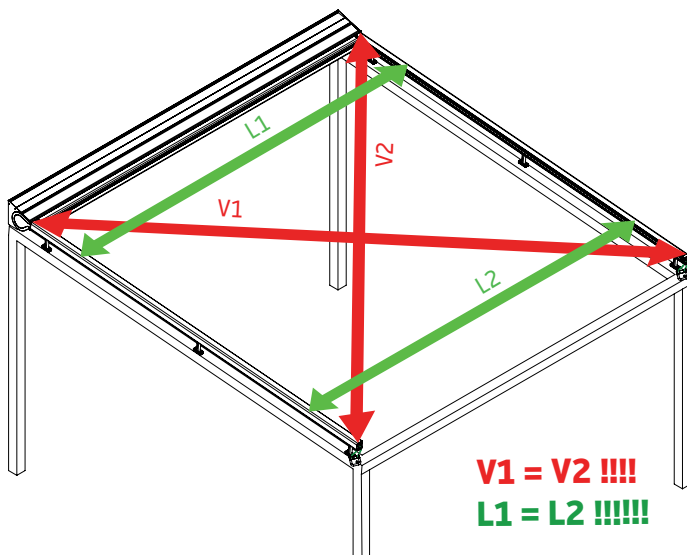

Vérifiez les diagonales et corrigez - les si nécessaire

L'ajustement doit être fait très soigneusement. La différence entre les deux tailles de champ diagonales ne doit pas dépasser 5 mm!

Vérification des dimensions entre les coulisses au caisson et aux capuchons des coulisses latéral - la dimension doit être identique

Le non-respect de cette consigne pendant l'installation pourrait endommager le produit et annuler la garantie. Cela peut même entraîner des accidents!

Mise en place de capuchon de coulisse

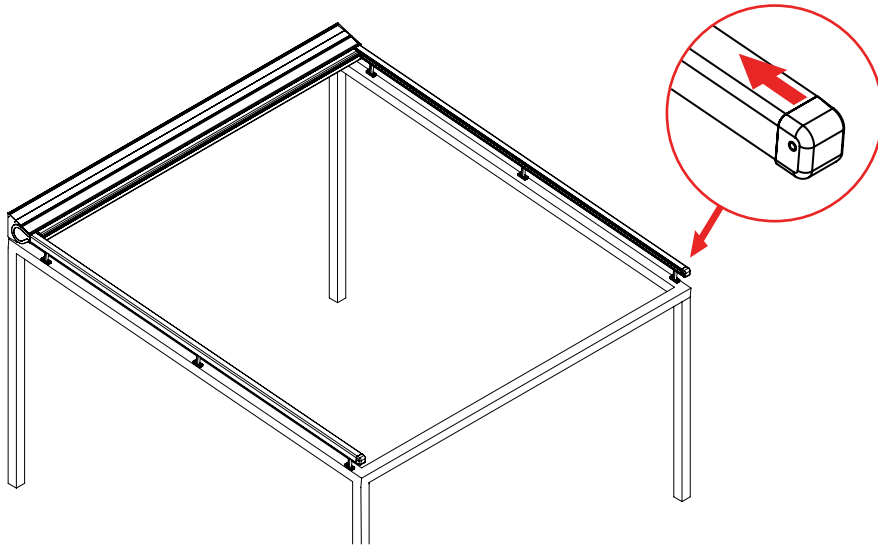

Tension de la toile

