



**Sunshade
Experts**

fr 13-08-2020

Instructions de montage

MATERA Pergola



www.sunshade-experts.com

service@sunshade-experts.com

Dimensions

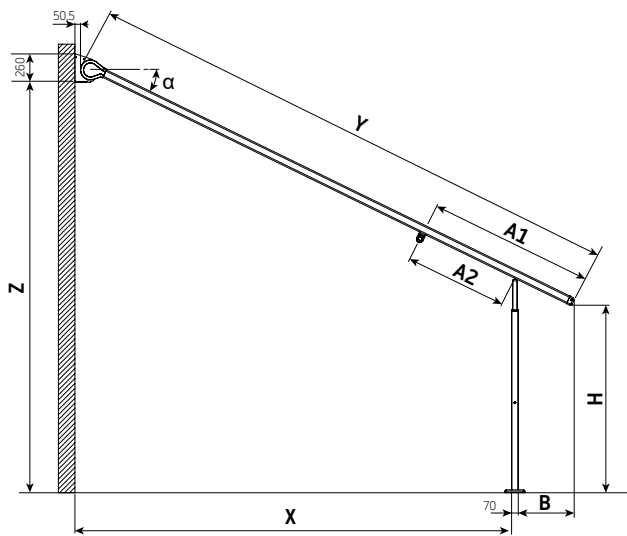

α	L'angle d'inclinaison 5° - 30°
Z	Hauteur de pose du caisson Maximum 4750 mm (Y = 5000 mm, α = 30°) Minimum 2420 mm (Y = 2000 mm, α = 5°)
B	La distance entre le poteau et la fin du produit Standard 500 mm Minimum 500 mm Maximum 1000 mm
H	Le claire-voie 2250 mm
Y	Maximum longueur de coulisse avec le caisson 5000 mm
X	Profondeur terrasse

Distances minimales

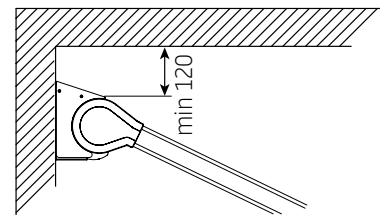
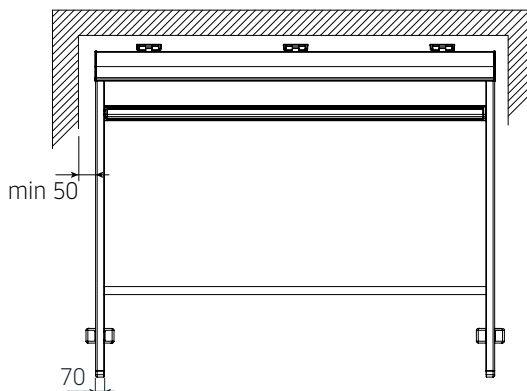

Disposition des attaches

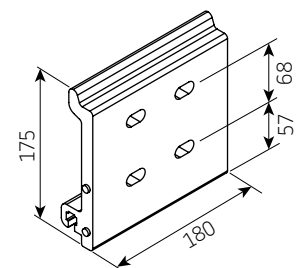
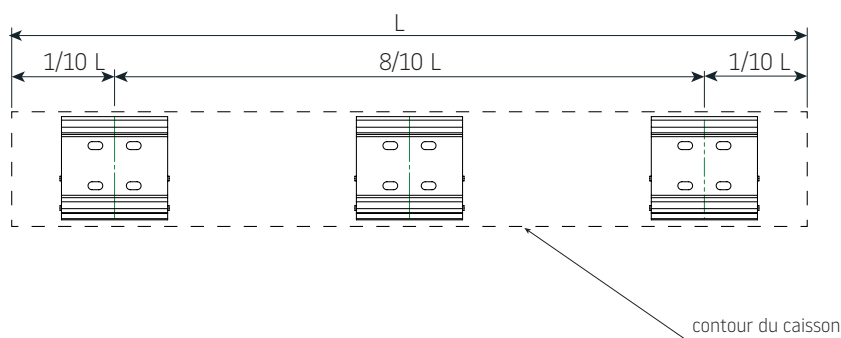

Remplissage des inégalités du mur

En options

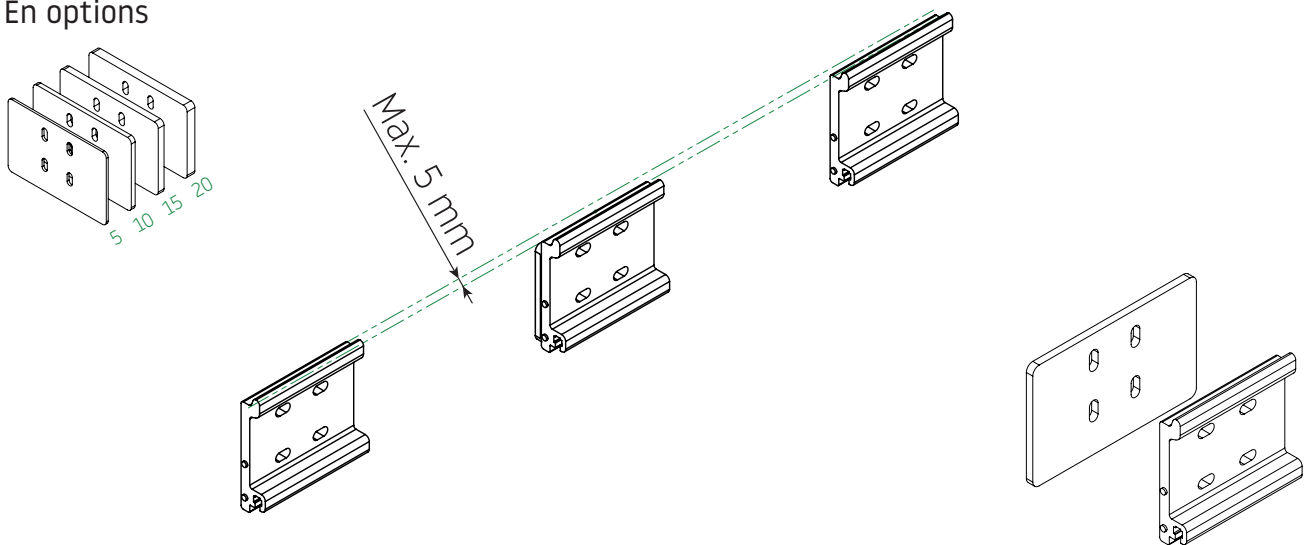

Mise à niveau

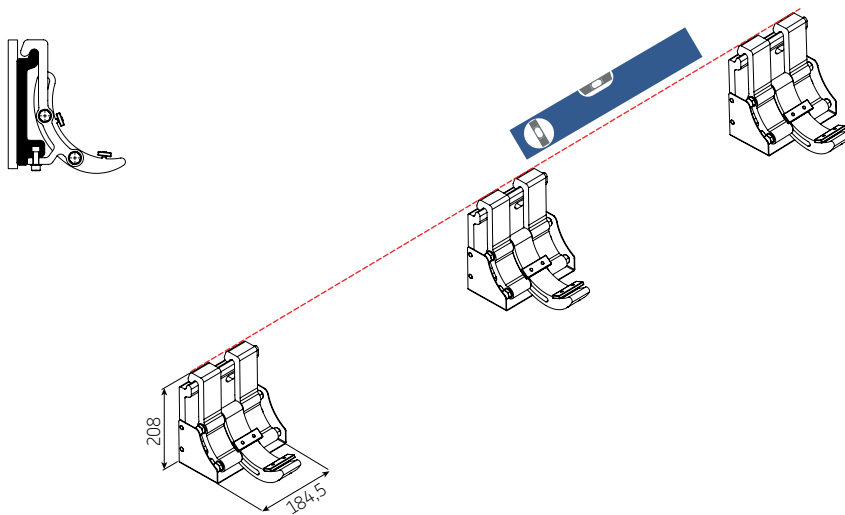

Montage mural

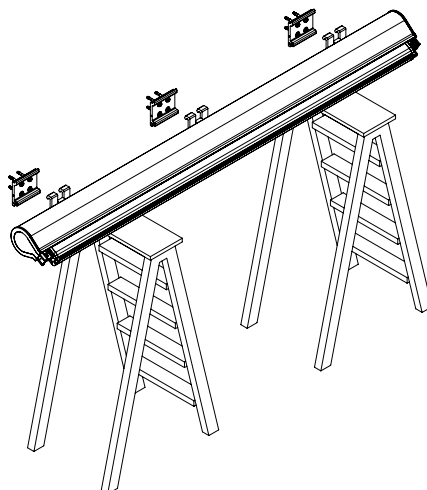

Mise en place du caisson sur les supports

1. Abaissez le caisson et accrochez-le au support murale
2. Déplacez la partie inférieure vers la plaque murale

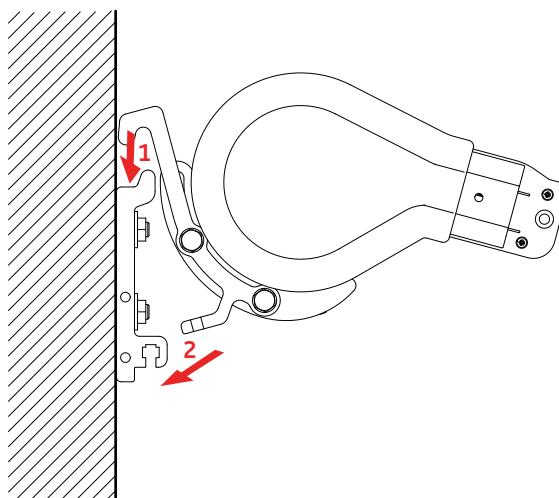

Montage du caisson

Faites glisser les verrous de verrouillage et serrez la vis.

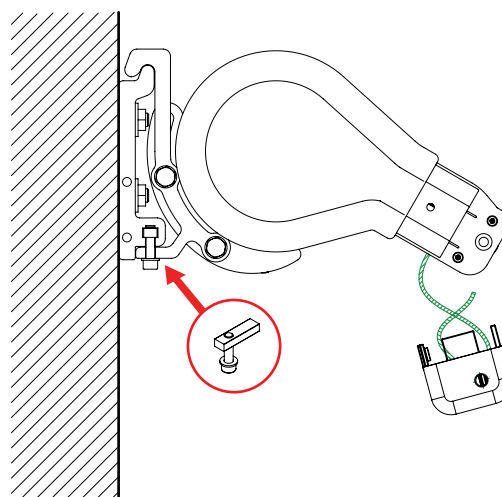

Montage de coulisse

Attention!

Portez une attention particulière à:

- le fil - faites le rentrer à l'intérieur de la coulisse et tirez-la
- avec la fiche à la fin de la coulisse
- le ZIP de la toile faire entrer dans l'inlay

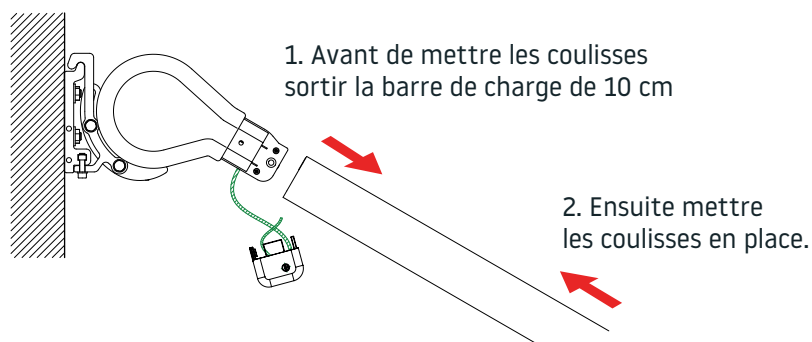

Assemblage des coulisses

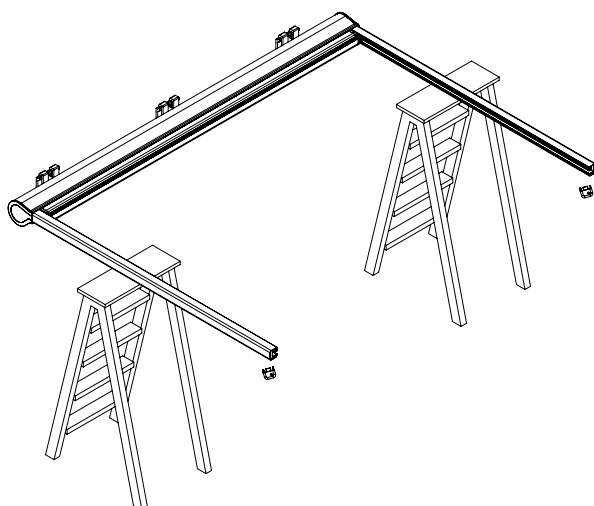

Mise en place de la traverse

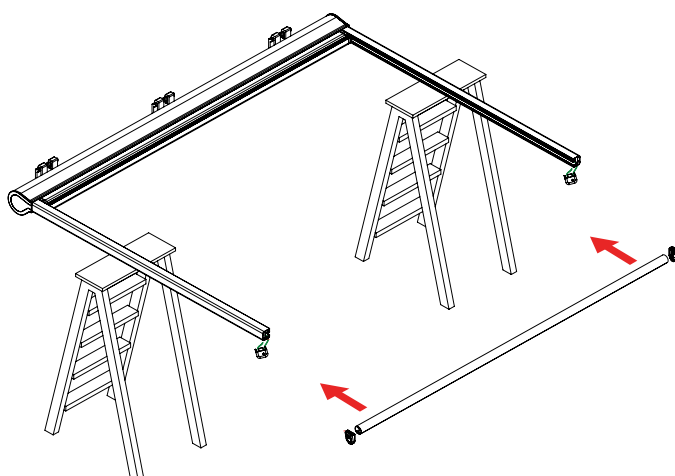

Assemblage des coulisses

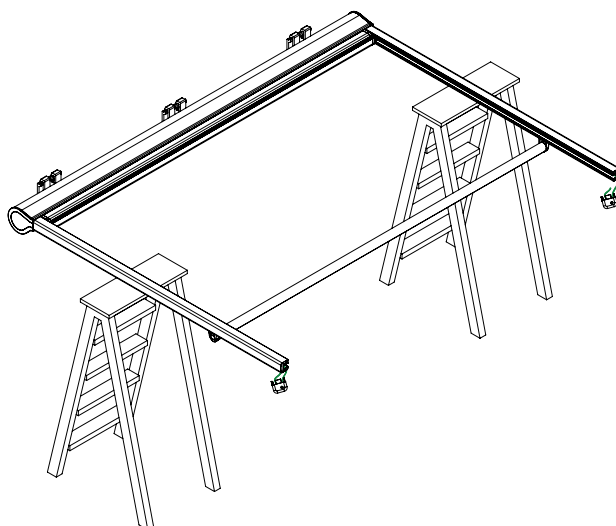

Préparation du produit avant les poteaux

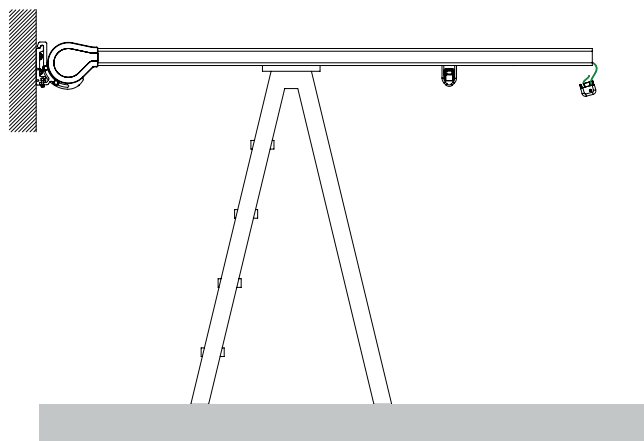

ATTENTION!
Le fabricant ne fournit pas d'éléments d'ancrage

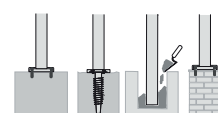

Exemples de fixations

Assemblage de poteau

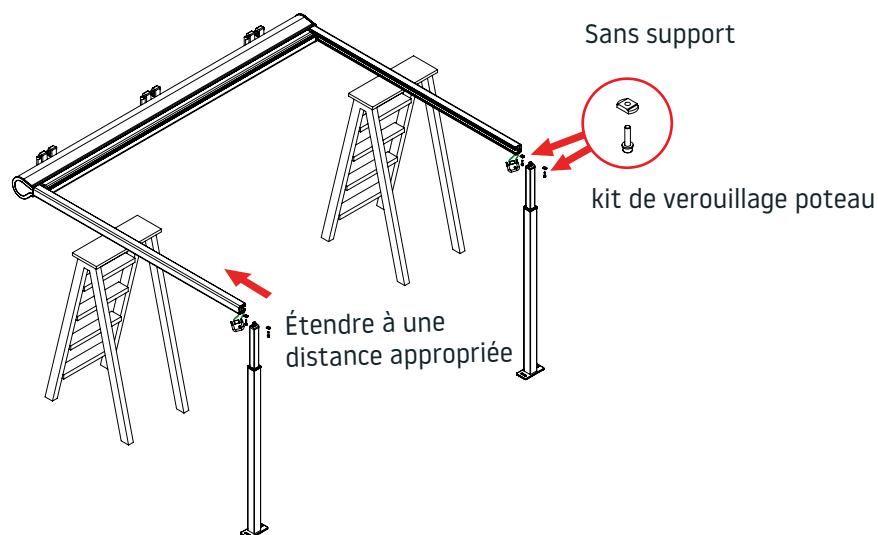

Vérification des diagonales et des niveaux

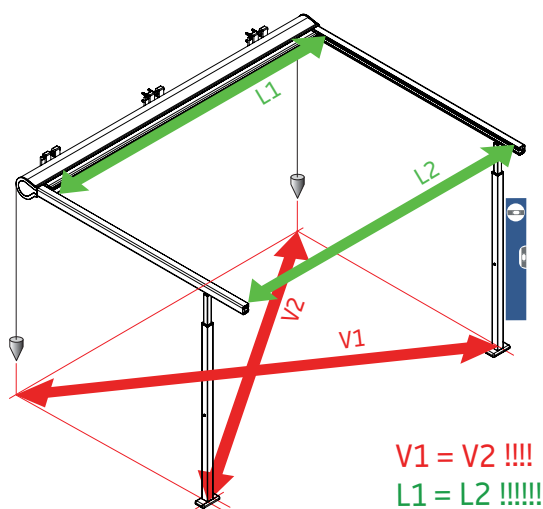

V1 = V2 !!!!!

L1 = L2 !!!!!

Vérifiez la diagonale

Le réglage doit être fait soigneusement. La différence entre deux de mesures du champ diagonal ne peut pas dépasser 5 mm! Omission de le faire pendant l'installation peut provoquer endommager le produit et annuler la garantie. Cela peut même provoquer des accidents!

Installation de limiteurs

Support réglable

1. Ajuster les limiteurs

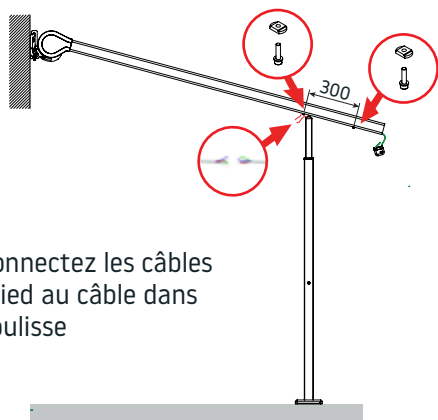

2. Connectez les câbles du pied au câble dans la coulisse

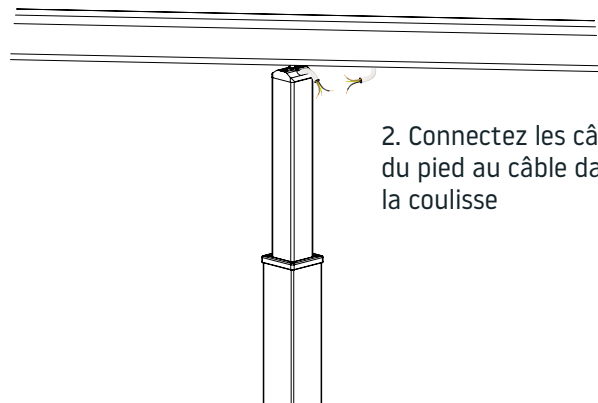

2. Connectez les câbles du pied au câble dans la coulisse

Montage des limiteurs

Support fixe

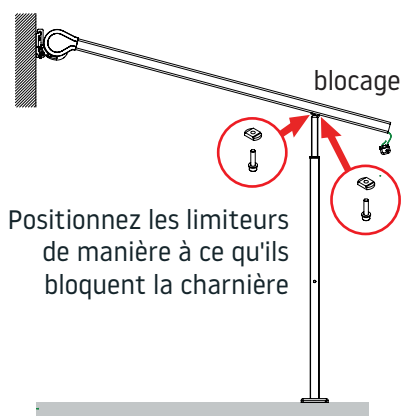

Positionnez les limiteurs de manière à ce qu'ils bloquent la charnière

Installation des bouchons de coulisse

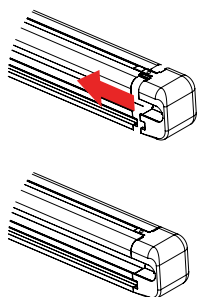

1. Pour tendre le tissu, insérez les embouts dans la coulisse

2. Fixez les bouchons en serrant la vis

